



## 电话亭型号 **RF-11**

### 主要特点:

RF-11采用ABS塑胶材质由模具成型，外观美观，适用性强，同时兼顾抗噪音，防水，防冻，防晒，耐高温，阻燃等特点，可适用于高速公路、码头、港口、电厂、景区、学校，商业街等户外场所，可把环境噪音从120DB降低至110DB左右。

### 产品特点：

抗噪型设计，可在高噪音环境下降低外部噪音，从而提高通话品质。

模具一体式成型，外形美观，外观颜色可订制，安装简单。





隔音罩既适用于外观重要的商业场所，也适用于为工作环境噪音大的工业场所。隔音罩的设计适用于所有类型的壁挂式电话。较小的壁挂式电话或对讲机可以固定在 650 毫米高、420 毫米宽的安装背板平面区域。ABS 塑胶材料模塑工艺生产。它适用于内部或外部位置，包括作为船用电话机罩使用。

现场安装图：





尺寸图：

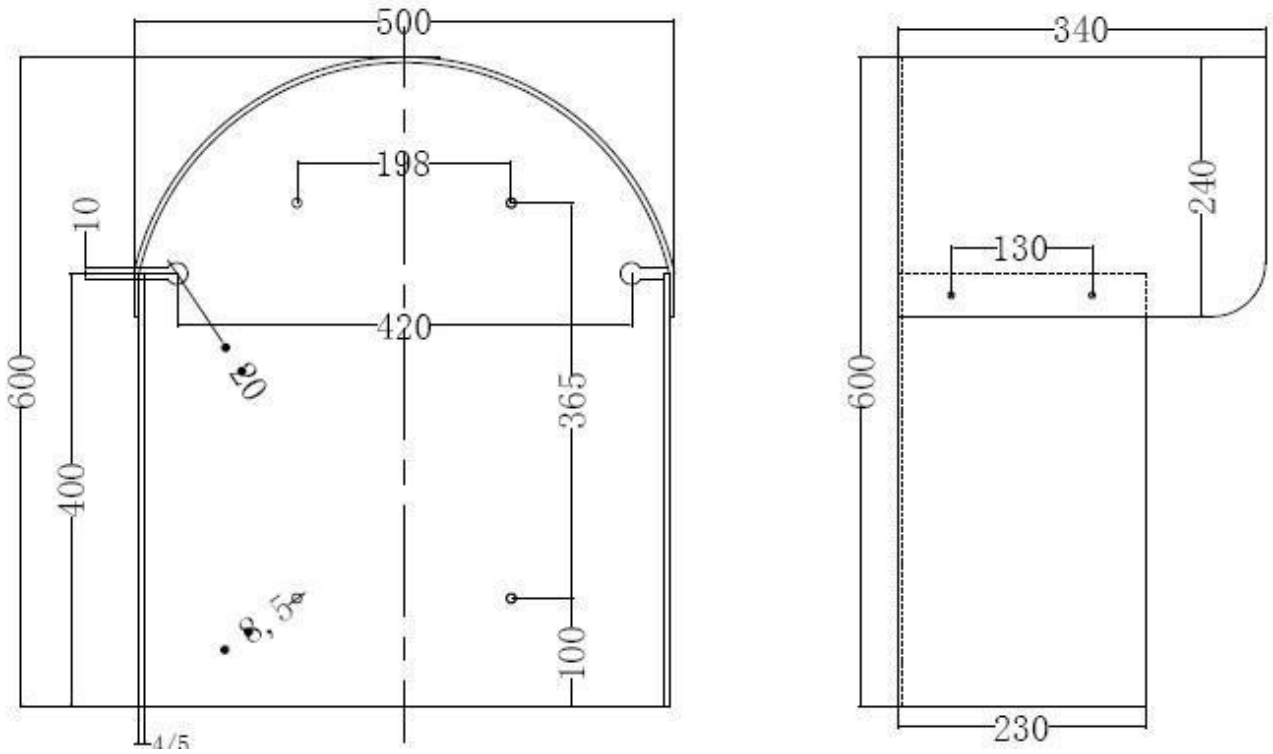

包装：

产品尺寸：600x500x340MM

包装尺寸：2PCS 765X530X365MM 重量：24.8KG

